

PADIMAT

Ficha técnica
Technical file

— **Base de douche**
Shower tray
BD3



■ **PADIMAT** DESIGN+
TECHNIC

DESENHO TÉCNICO

Technical
drawing

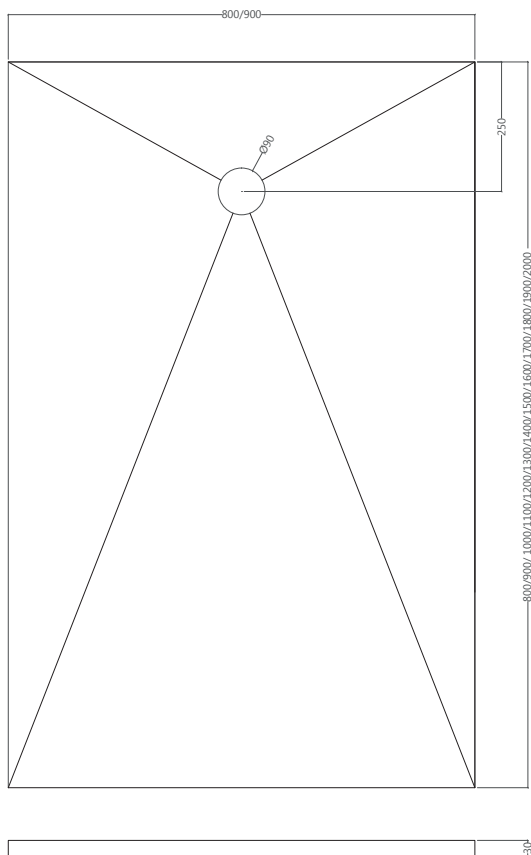

Ficha técnica
Technical file
BD3.V6

Medidas em mm Measurements in mm

Para medidas de 700 a 1200 mm,
o eixo da válvula encontra-se a 250 mm.

For measurements from 700 to 1200 mm,
the valve shaft is 250 mm.

Para medidas de 1201 a 2600 mm,
o eixo da válvula encontra-se a 450 mm.

For measurements from 1201 to 2600 mm,
the valve shaft is 450 mm.

CARAC TERÍSTICAS TÉCNICAS

Technical
features

Coatstone branco mate
White matt coatstone

BASE DE DUCHE E COMPON ENTES

Shower tray
and parts

Dados técnicos
Technical data

01.

Válvula BDF1.D90
 Valve BDF1.D90

02.

Tampa válvula BDF2
 Cover valve BDF2

03.

Base de duche
 Shower tray

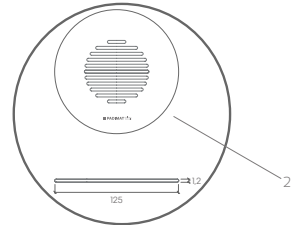
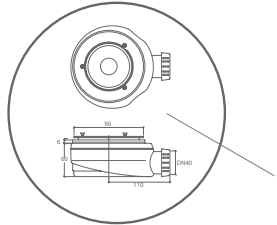
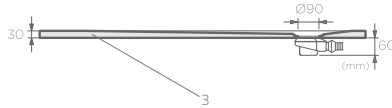

BASE 1

700 a 1200 x 700 a 1200 x 30 MM

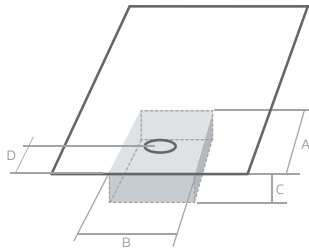

A - 180MM

B - 180MM

*C - 60MM/90MM

D - 250MM

*60MM
 BASE POUSADA NO CHÃO
 SHOWER TRAY STANDING IN THE FLOOR

*90MM
 BASE ENCASTRADA
 SHOWER TRAY FITTED

BASE 2

700 a 1200 x 1201 a 2600 x 30 MM

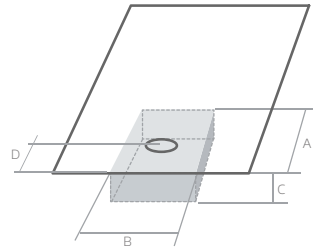

A - 180MM

B - 180MM

*C - 60MM/90MM

D - 450MM

*60MM
 BASE POUSADA NO CHÃO
 SHOWER TRAY STANDING IN THE FLOOR

*90MM
 BASE ENCASTRADA
 SHOWER TRAY FITTED

INSTRUÇÕES DE MONTAGEM

Assembly
Instructions

Preparação da base de suporte

Preparing the floor support

01.

Utilizar uma argamassa sólida e firme.
Deixar a base de suporte perfeitamente nivelada, seca e limpa, com abertura para válvula e tubagem.

Use a solid and firm cement mortar.
The sub floor must be levelwise perfect, well dry and clean, Leave a gap to install the pipes and the drainage valve.

1.

Abertura para válvula
Opening for drainage valve

50mm 60mm

180mm 180mm

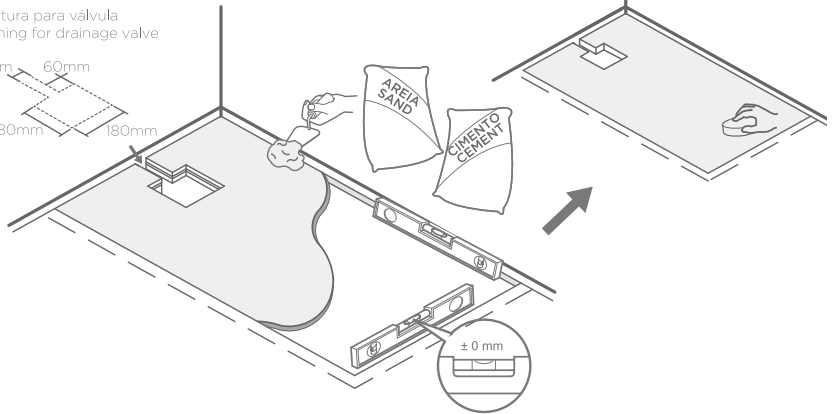

2.

Na colocação da válvula verifique se esta coincide com o eixo do orifício da base de duche.
O tubo de esgoto que liga à válvula deve ter, no mínimo, **2% de inclinação**.

During the drainage valve installation, be sure it matches perfectly with the shower tray's hole.
The drain valve connection pipe must have a **slope of at least 2%**.

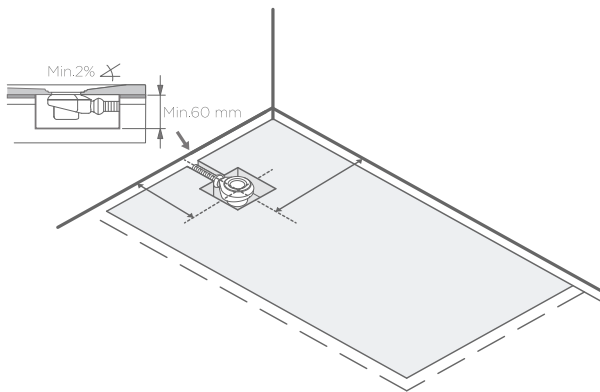

02.

**Instalação da
válvula de esgoto**
Drain valve
installation

Ficha técnica
Technical file
BD3.V6

Aplicação de vedantes nas paredes

Sealant application on the walls

03.

Aplicar uma quantidade generosa de vedante em todas as paredes que estabelecem contacto com a base de duche.
Apply a generous amount of sealant in all walls in contact with shower tray.

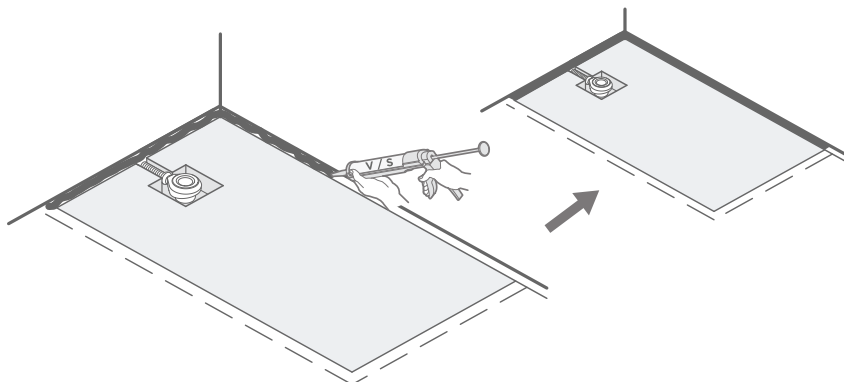

V / S
VEDANTE / SEALANT

Colocar primeiro a junta de borracha da válvula em todo o interior do orifício do esgoto da base de duche.
A posteriori aplicar **Cola e Veda** no verso da base de duche, colocando-a então sobre a base de suporte.
(Não esqueça de deixar uma junta de dilatação **mínima de 5 mm** em todo o perímetro da base que estará em contacto com as paredes.)

First apply the valve joint rubber ring inside the drainage valve hole of your shower tray.
After that apply **polyurethane glue** on the back of the shower tray and then place it on the subfloor.
(Please don't forget to leave an expansion joint, (at least) of **5mm**, around all shower tray perimeter in contact with walls.)

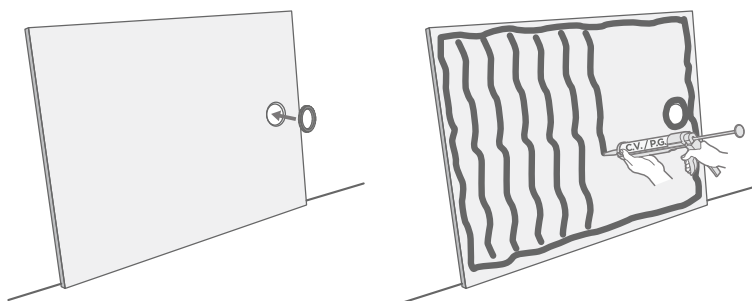

C.V. / P.G.
COLA E VEDA / POLYURETHANE GLUE

04.

Ficha técnica
Technical file
BD3.V6

Aplicação de cola e veda no verso da base de duche

Applying polyurethane glue in the back of the tray

Finalização da aplicação da válvula

Finishing drain valve assembly

05.

Utilizar uma argamassa sólida e firme.
Deixar a base de suporte perfeitamente nivelada, seca e limpa, com abertura para válvula e tubagem.

Use a solid and firm cement mortar.
The sub floor must be levelwise perfect, well dry and clean, Leave a gap to install the pipes and the drainage valve.

1.

Abertura para válvula
Opening for drainage valve

50mm 60mm
180mm 180mm

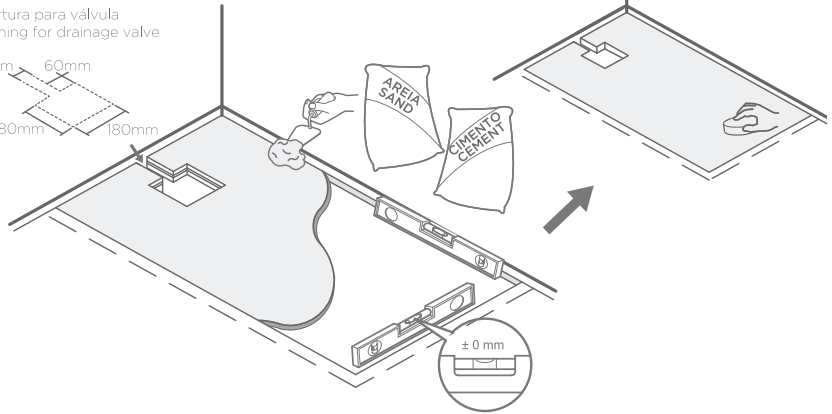

2.

Comece por proteger a sua base com o cartão que a embalou.
De seguida aplicar a argola de aço inox.

Protect your shower tray by using the package cartoon on top of it.
After apply the stainless steel ring.

Pormenor final da correcta aplicação da válvula

Image of correct drain valve assembly

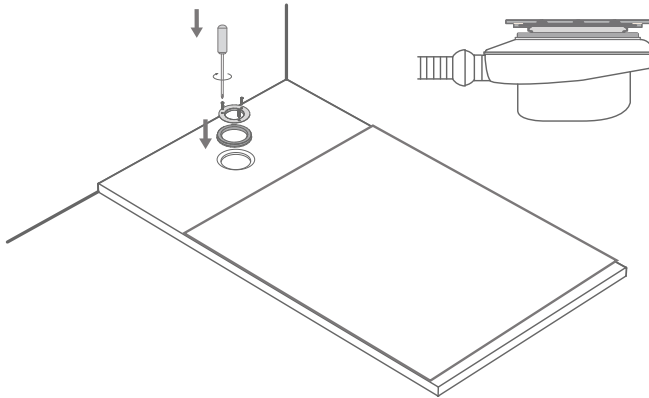

06.

**Instalação da
válvula de esgoto**
Drain valve
installation

Ficha técnica
Technical file
BD3.V6

Aderência da base à cola e veda

Tray adherence to polyurethane glue

06.

Mantendo a base protegida, force a aderência da mesma à Cola e Veda, verificando se está devidamente nivelada.
Keep the shower tray protected and force the polyurethane glue to "stick" checking if it's level wise.

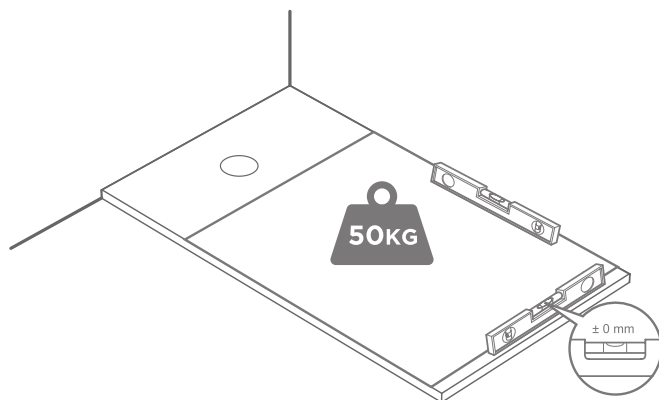

Aplicar o vedante elástico recomendado para conseguir a correta estanqueidade entre a base de duche e as paredes de contacto com a mesma, bem como com o piso da base de suporte.

Desta forma garante a ausência de infiltrações através das laterais da base e por baixo da mesma.

Apply the recommended elastic sealant to ensure the correct water tightness between the shower tray and contact walls as well with the subfloor.

This procedure will avoid any lateral and underneath water infiltrations in your shower tray.

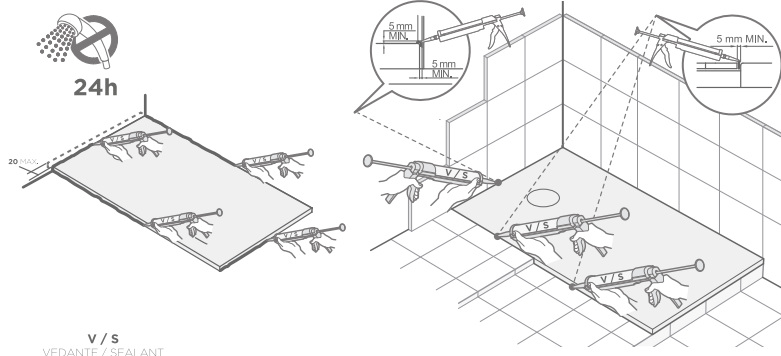

V/S

VEDANTE / SEALANT

Ficha técnica
Technical file
BD3.V6

07.

Aplicação do vedante
Aealant application

08.

08. Materiais para colagem e vedagem

Sealing and gluing materials

Para colagem da base de duche à base de suporte utilize Cola e Veda de poliuretano monocomponente para exterior (PU) ou Cola e Veda de polímero (MS). **(Não usar cimentos cola).**
Para vedar utilize um vedante, à cor desejada, indicado para ambientes húmidos, que garanta total estanqueidade. Deve ainda ser um vedante anti fungos, antibacteriano e de elasticidade permanente. **(Não usar vedantes ácidos - apenas neutros).**

To glue the shower tray bottom to the support base, please use a polyurethane glue - PUR or MS. **(Do not use cement glue).**
To seal use a sealant, of your desired colour, required for moist environments, that offers complete watertightness. It also must be an anti-fungal and anti-bacterial sealant with permanent elasticity. **(Do not use acidic materials, only neutral materials).**



COLA E VEDA
POLYURETHANE GLUE



SELANTE
SEALANT



CIMENTO COLA
CEMENT GLUE



VEDANTES ÁCIDOS
ACIDIC SEALANT

RECOM ENDAÇÕES DE INSTALAÇÃO

Installation recommendations

Antes de instalar a sua base de duche deve verificar se não existem defeitos ou anomalias na superfície da mesma.

No momento da desembalagem da base de duche, deve utilizar o cartão que a envolve para proteger a sua superfície durante toda a instalação da mesma.

A película transparente que cobre a base também deve ser retirada para verificação do bom estado da peça.

O armazenamento do material antes da sua instalação, deverá ser feito em local seco em superfície plana.

—

Before installing your shower base, please check for defects or anomalies on its surface. After unpacking the shower base, the card wrapping its surface must be used along the entire installation.

The transparent film covering the base must also be removed to check for this part's good condition.

The storage of the material before its installation must be done in a dry place on a flat surface.

LIMPEZA E MANUTENÇÃO

Cleaning and maintenance

Na limpeza e manutenção da sua base use detergentes de PH neutro, esponjas ou panos suaves. Nunca usar produtos abrasivos e solventes (como acetona, álcool, diluentes, ácidos, amoníacos, colorantes de cabelo, cloro, entre outros).

Para limpeza de manchas difíceis use uma esponja de fibra branca. Recomendamos o uso abundante de água.

No final, seque sempre a sua base removendo qualquer traço de produto de limpeza.

—

For shower base cleaning and maintenance, use neutral PH detergents, sponges or soft cloths. Do not use abrasive and solvent products (like acetone, alcohol, diluents, acids, ammonia, hair colorants, chlorine, among others).

To clean difficult stains, use a white fibre sponge. We recommend the abundant use of water.

At the end, always dry your base removing every cleaning product traces.

GARANTIA

Warranty

Para poder fazer uso da garantia, a fatura deverá de ser conservada, juntamente com a ficha técnica que é enviada em papel juntamente com o produto da sua encomenda. A garantia dá direito à substituição gratuita dos produtos ou das partes que, por defeitos de fabrico, causem um funcionamento irregular.

Ao abrigo da garantia, é excluída qualquer responsabilidade por defeitos ou danos causados por :

- Mau uso, instalação ou manutenção defeituosa ou por pessoas não qualificadas, ou em incumprimento das instruções constantes dos manuais de instalação, atos de vandalismo e comercialização não autorizada do produto;
- Os produtos tenham sido modificados, ligados, transportados, ou armazenados de forma a causar danos ou defeitos.

Nestes casos e sempre que um produto seja reacionado para reparação e não seja detetada nenhum defeito ou dano imputável ao produto e à Padimat, o Cliente deverá de reembolsar a Padimat de todos os custos incorridos por si ou por seus subcontratados, no tratamento do processo, custos logísticos e reparação dos danos verificados.

Sempre que seja necessária a deslocação para avaliação da reclamação, a Padimat cobrará 75€, e creditará o valor caso se comprove o defeito de fabrico.

In order to make use of the guarantee, the invoice must be kept, together with the technical sheet that is sent on paper together with the product of your order. The guarantee entitles you to free replacement of products or parts that, due to manufacturing defects, cause irregular operation.

Under the warranty, any liability for defects or damage caused by :

- Misuse, faulty installation or maintenance or by unqualified people, or non-compliance with the instructions contained in the installation manuals, acts of vandalism and unauthorized marketing of the product;
- Products have been modified, bonded, transported, or stored in such a way as to cause damage or defects.

In these cases and whenever a product is received for repair and no defect or damage attributable to the product and to Padimat is detected, the Customer must reimburse Padimat for all costs incurred by itself or its subcontractors, in handling the process, logistical costs and repair of the verified damages.

Whenever it is necessary to travel to assess the claim, Padimat will charge 75€, and will credit the amount if the manufacturing defect is proven.

A Padimat dá garantia a todos os seus produtos em caso de defeitos de fabrico, como se indica a seguir :

Garantia de 2 anos para :

- Defeitos de fusão ou porosidade;
- Defeitos de cromagem (excluem-se defeitos causados por erros de manutenção, ver instruções de limpeza).

Garantia de 1 ano por :

- Defeito sobre todos os outros acabamentos.

Para poder fazer uso desta garantia, conserve a fatura, juntando-a a este documento.

A garantia dá direito à substituição gratuita das partes que, por defeitos de fabrico, causem um funcionamento irregular, sempre que não tenha provocado por mau uso, erro de manutenção, instalação irregular, montagem por pessoas não qualificadas ou causas de força maior.

Os produtos defeituosos devem ser enviados para a Padimat com portes pagos pelo expedidor, juntando este documento de garantia e a cópia da factura de compra, onde serão imediatamente substituídos e enviados com portes suportados pela Padimat.

O incumprimento destas condições anulará imediatamente a garantia.

A presente garantia exclui qualquer responsabilidade sobre as consequências derivadas de defeitos de uso ou instalação dos produtos Padimat.

Padimat guarantees all its products in case of manufacturing defects, as follows :

2 years warranty :

- Fusion or porosity defects;
- Chrome plating defects (defects caused by maintenance errors are excluded, please refer to cleaning instructions).

1 year warranty :

- Defects on remaining finishes.

In order to use this warranty, please keep the invoice and attach it to this document.

Warranty grants the right of free replacement of parts that cause an irregular operation due to manufacturing defects, in every cases in which malfunction is not caused by incorrect use, maintenance errors, irregular installation, assembly made by unqualified people or reasons of force majeure.

Defective products must be sent to Padimat, with shipping expenses borne by the sender – this warranty document and a copy of the purchase invoice must be attached to the package – where the products will be promptly replaced and send back with shipping expenses borne by Padimat.

Non-compliance of this conditions will render the warranty null and void.

This warranty excludes any liabilities on the consequences arising from use or installation defects of Padimat products.

**Edifício Via Norte
Trade Center**

Estrada Nacional 13, 122
4470-177 Maia

—
geral@padimat.pt
+351 220 028 280

PADIMAT DESIGN+
TECHNIC

SHOP | **ONLINE**
PADIMAT.PT

SHOP | **OFFLINE**
SHOWROOM